

U14男子

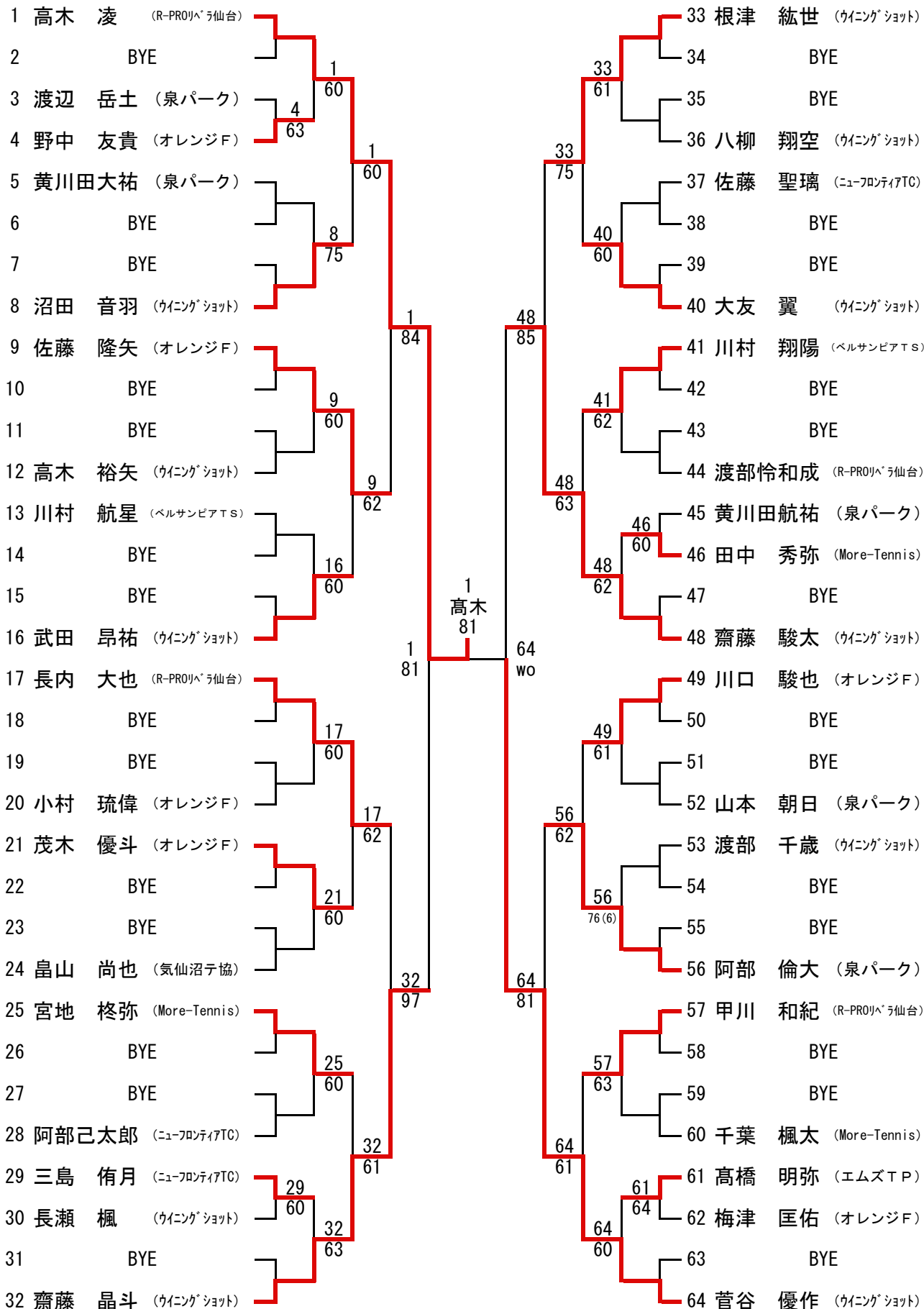

U-14男子シングルス順位決定戦

3位決定戦

32

齋藤

WO

32 齋藤 晶斗 (ウイングショット)

48 齋藤 駿太 (ウイングショット)

5.6位決定戦

17

長内

64

9 佐藤 隆矢 (オレンジF)

17

56

33 根津 紘世 (ウイングショット)

17 長内 大也 (R-PROJ'ラ仙台)

63

63

56 阿部 倫大 (泉パーク)

7・8決定戦

9

佐藤

61

9 佐藤 隆矢 (オレンジF)

33 根津 紘世 (ウイングショット)

U16女子

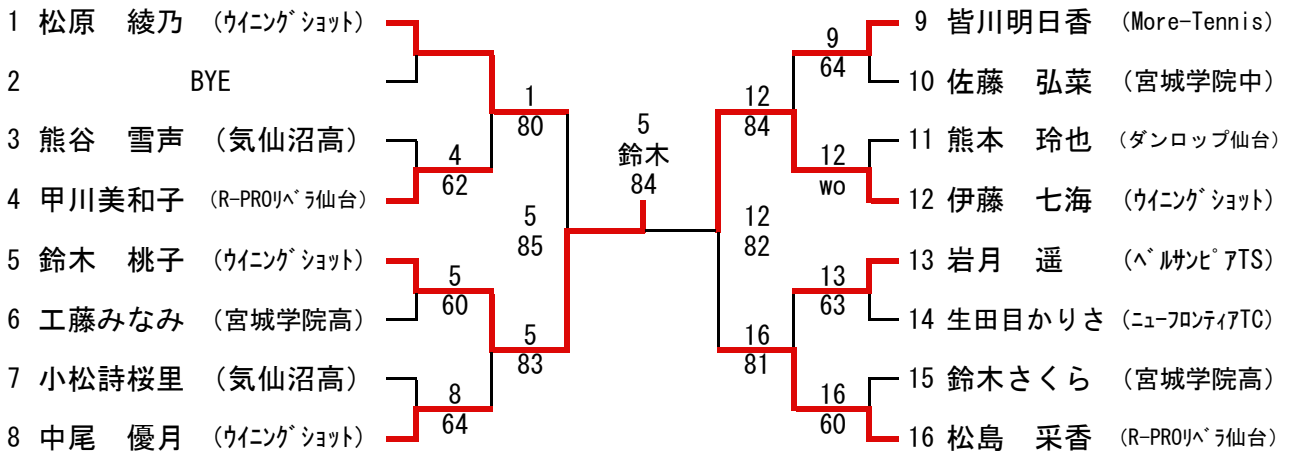

U-16女子シングルス順位決定戦

3位決定戦

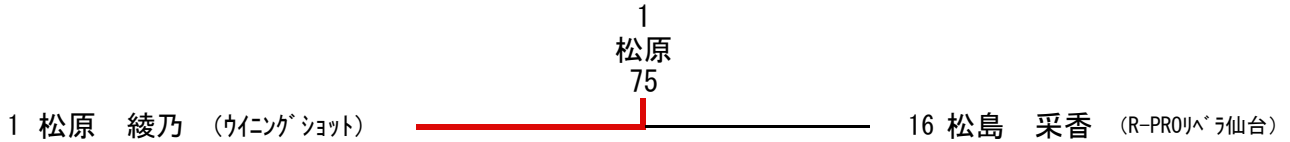

5・6位決定戦

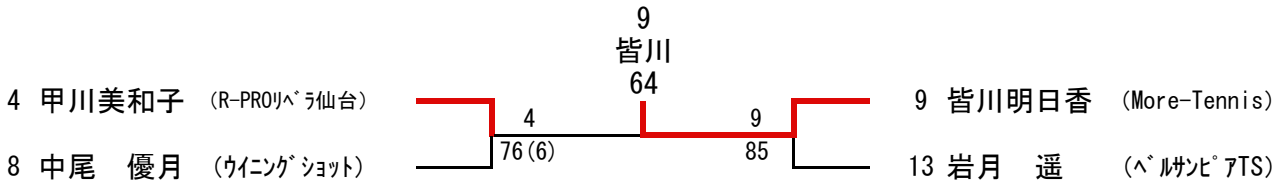

7・8位決定戦



U14女子

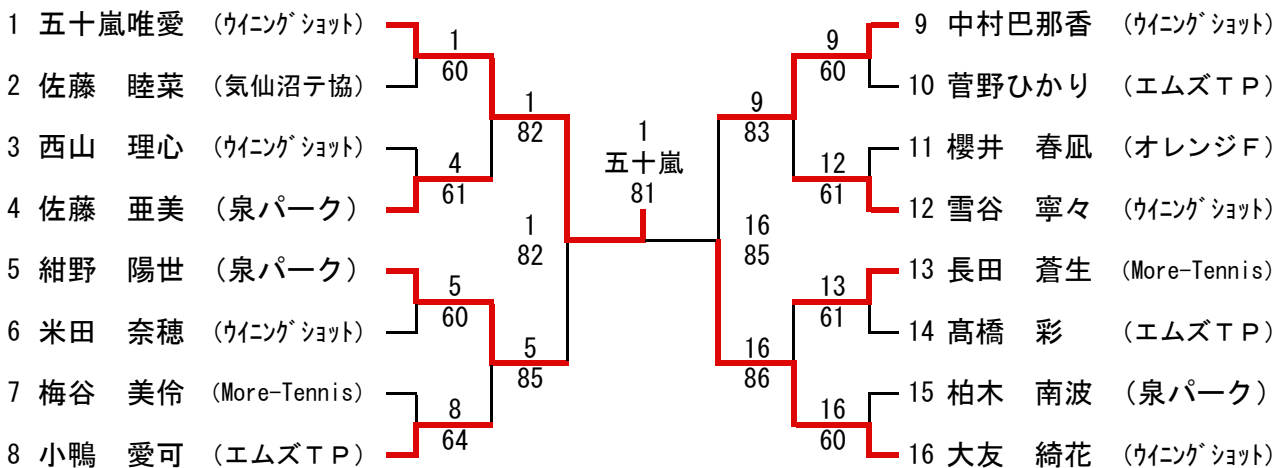

U-14女子シングルス順位決定戦

3位決定戦

9

中村

63

5 紺野 陽世 (泉パーク)

9 中村巴那香 (ウイングショット)

5. 6位決定戦

12

雪谷

64

4 佐藤 亜美 (泉パーク)

12 雪谷 寧々 (ウイングショット)

8 小嶋 愛可 (エムズTP)

13 長田 蒼生 (More-Tennis)

7・8決定戦

13

長田

62

8 小嶋 愛可 (エムズTP)

13 長田 蒼生 (More-Tennis)

U12女子

1 城 碧海 (ウイングショット)

9 橋野 優樹 (More-Tennis)

2 BYE

10 大沼 倅瑠 (エムズTP)

3 瀬川 灯 (ウイングショット)

11 武田 祐乃 (ウイングショット)

4 佐藤ひかり (エムズTP)

12 千葉 瑠子 (R-PROリッパ仙台)

5 三浦 奈々 (More-Tennis)

13 藤田 琴里 (R-PROリッパ仙台)

6 友納 萌香 (泉パーク)

14 前原 千遥 (泉パーク)

7 松本 爽那 (エムズTP)

15 BYE

8 圓谷知愛理 (泉パーク)

16 下原茉莉佳 (ウイングショット)

U-12女子シングルス順位決定戦

3位決定戦

5

三浦

63

5 三浦 奈々 (More-Tennis)

12 千葉 瑠子 (R-PROリッパ仙台)

5. 6位決定戦

9

橋野

63

4 佐藤ひかり (エムズTP)

9 橋野 優樹 (More-Tennis)

8 圓谷知愛理 (泉パーク)

13 藤田 琴里 (R-PROリッパ仙台)

7・8決定戦

4

佐藤

WO

4 佐藤ひかり (エムズTP)

13 藤田 琴里 (R-PROリッパ仙台)